

МОДЕЛЬНЫЙ РЯД ТРЭКОЛ

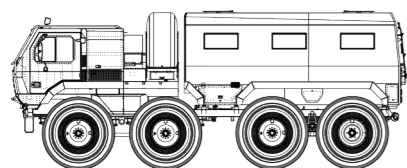

АРКТИКА

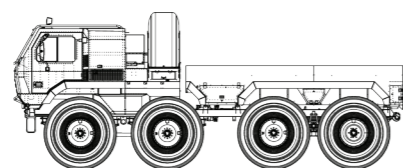

АРКТИКА ПИКАП

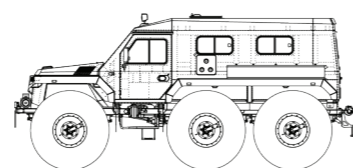

ХАСКИ

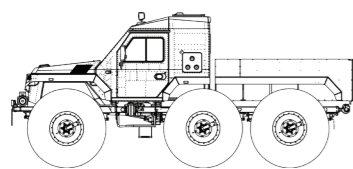

ХАСКИ ПИКАП

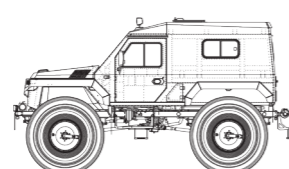

ЮГРА

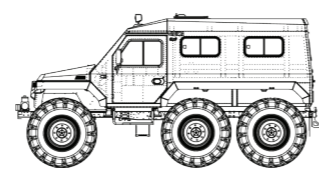

ВЕГА

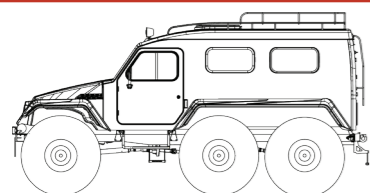

39394

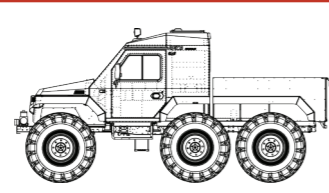

ВЕГА ПИКАП

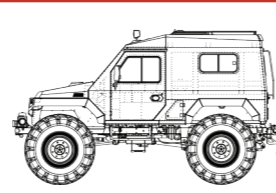

САФАРИ

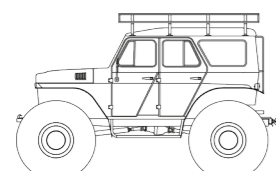

39041

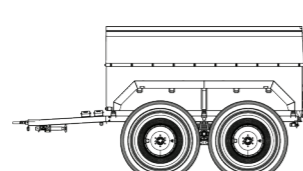

СПУТНИК II

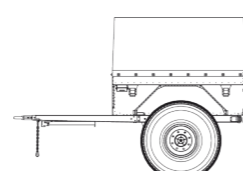

СПУТНИК

ШИНЫ ТРЭКОЛ



Шина сверхнизкого давления
1750x700x635 (4 слоя корда)



Шина сверхнизкого давления
1650x700-635 (4 слоя корда)



Шина сверхнизкого давления
1650x700-635 (2 слоя корда)



Шина сверхнизкого давления
1600x700-635 (4 слоя корда)



Шина сверхнизкого давления
1600x700-635 (2 слоя корда)



Шина сверхнизкого давления
1350x700-533 (2 слоя корда)



Шина сверхнизкого давления
1300x600-533 (2 слоя корда)



Шина сверхнизкого давления
1280x530-533 (2 слоя корда)



ТРЭКОЛ
научно-производственная фирма



ЮГРА

СНЕГОБОЛОТОХОД НА ШИНАХ
СВЕРХНИЗКОГО ДАВЛЕНИЯ 1600-700-635

ООО НПФ «ТРЭКОЛ»

140015, Московская область, г. Люберцы, ул. Инициативная д. 3
+7 (495) 745-93-64, 8 (800) 777-42-46

ПРОИЗВОДИМ ВЕЗДЕХОДЫ ДЛЯ ВАС С 1988 ГОДА

www.trecol.ru

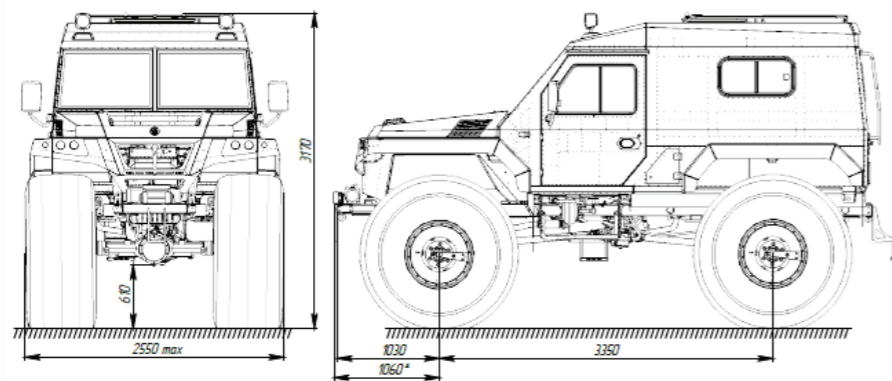

ТЕХНИЧЕСКАЯ СПЕЦИФИКАЦИЯ

ХАРАКТЕРИСТИКИ

Колесная формула
Число мест в салоне
Г/п на плотных грунтах
Г/п на слабонесущих грунтах
Собственная масса
Максимальная скорость
Конструктивная скорость
Емкость топливного бака
Дорожный просвет
Радиус разворота

4x4
8 (кат. АIII)
1100 кг
700 кг
3300 кг
50 км/ч
70 км/ч
210 л
610 мм
14 м

ДВИГАТЕЛЬ

HYUNDAI D4BH, дизельный с наддувом, внутреннего сгорания, четырехтактный, номинальная мощность 73,5 кВт (100 л.с.), максимальный крутящий момент 225 Н·м, система охлаждения – жидкостная, закрытого типа с принудительной циркуляцией охлаждающей жидкости.

ЗМЗ-409, бензиновый с распределенным впрыском топлива, внутреннего сгорания, четырехтактный, номинальная мощность 110 кВт (149,6 л.с.), максимальный крутящий момент 235,4 Н·м, система охлаждения – жидкостная, закрытого типа с принудительной циркуляцией охлаждающей жидкости.

G21A, дизельный с наддувом, внутреннего сгорания, четырехтактный, максимальная мощность 110 кВт (149,6 л.с.), максимальный крутящий момент 330 Н·м, система охлаждения – жидкостная, закрытого типа, с принудительной циркуляцией охлаждающей жидкости.

ШИНЫ/ДИСКИ

1600x700-635 ТРЭКОЛ или 1650x700-635 ТРЭКОЛ.

Сверхнизкого давления, бескамерные.
Диапазон давлений в шинах: 0,15...0,65 кг/см².

Диски «ТРЭКОЛ» 570-635 стальные со съемными бортовыми кольцами. Посадочный диаметр обода 645 мм.

РУЛЕВОЕ УПРАВЛЕНИЕ

С механизмом «винт-шариковая гайка» и встроенным в него гидроусилителем (возможно исполнение: Гидрообъемное с силовым цилиндром на управляемом переднем мосту).

МОСТЫ

Главная передача – разнесенная двойная: первая ступень – с коническими шестернями со спиральным зубом, гипоидная;

Вторая ступень (бортовая передача) – планетарный колесный редуктор или колесный редуктор с прямоугольными цилиндрическими шестернями внутреннего зацепления.

Межколесный дифференциал – конический, с четырьмя сателлитами.

Картер ведущего моста – неразъемный (типа банджо), полуоси – полностью разгруженного типа.

ОПЦИИ

- Лебедка электрическая передняя 5,6 т
- Лебедочный якорь
- Блок усиления для лебедки до 8 т. (Полиспаст)
- Упоры противооткатные комплект (2 шт)
- Централизованная подкачка колес
- Предпусковой подогреватель двигателя БИНАР (АДВЕРС)
- Автономный отопитель салона ПЛАНАР (АДВЕРС)
- Подогрев топлива жидкостный (только с предпусковым подогревателем двигателя)
- Термокейс АКБ (без подогрева)
- Автокондиционер напольный
- Стеклопакет – лобовое стекло (без подогрева)
- Стеклопакет – пер. бок. двери раздвижные
- Стеклопакет – пер. бок. двери не раздвижные
- Стеклопакет – окно пассажирского салона (1 окно)
- Окно боковое раздвижное пассажирского салона
- Защита переднего бампера, передней светотехники, фара-искателей, веткоотбойники
- Защита переднего бампера
- Бортовые емкости
- Кронштейны для крепления канистр и канистры
- Багажник на крышу с лестницей
- Светодиодные фары головного света
- Светодиодная балка
- Светодиодные фонари боковые с защитой (левый + правый)
- Светодиодный фонарь задний с защитой
- Искрогаситель системы отработавших газов
- Инвертор (преобр. напряжения) 12/220В, 1,5кВт
- Турботаймер для диз. двигателя (реле времени)
- Автомагнитола 2DIN с монитором (ANDROID/Bluetooth/MP3/USB), динамики, радиоантенна
- Автомагнитола 2DIN с монитором (Bluetooth/MP3/USB), динамики, радиоантенна
- Автомагнитола 1DIN (Bluetooth/MP3/USB), динамики, радиоантенна
- Камера заднего вида (с подключением к автомагнитоле 2DIN)
- Камера заднего вида с монитором
- Система камер кругового обзора с подключением к автомагнитоле 2DIN
- Автоматическое включение звукового сигнала при движении задним ходом
- Подиум под люком
- Подъемное сиденье пассажирского салона
- Карманы на потолке между водителем и передним пассажиром
- Ящик для перевозки охотничьих карабинов
- Электрическая складная лестница с поручнем
- Двухцветные чехлы (ткань жаккард) на водительское и пассажирское сиденье
- Диваны мягкие пассажирского салона, трансформируемые в спальное место
- Стол съемный
- Ремни безопасности пассажирского салона
- Коврики в салон
- Буксирный прибор (фаркоп) с розеткой
- Счетчик моточасов СВН-2-1
- Доплата за цвет кузова (не базовый)
- Доплата за цвет кузова "камуфляж"

ТОРМОЗНАЯ СИСТЕМА

С гидравлическим приводом и двумя гидровакуумными усилителями, двухконтурная:

I контур – тормозные механизмы колес передней оси;
II контур – тормозные механизмы колес задней оси.
Тормозные механизмы – дискового типа.

КУЗОВ

- Кузов изготовлен из алюминиевых сплавов, утепленный.
- Количество дверей: 3 шт.
- Люк размещен в центральной части крыши.

ПОДВЕСКА

- Зависимая на всех осях, с продольными полуэллиптическими листовыми рессорами и гидравлическими телескопическими амортизаторами.

РАЗДАТОЧНАЯ КОРОБКА

- 2-ступенчатая, межосевой дифференциал с принудительной блокировкой

КОРОБКА ПЕРЕДАЧ

- Механическая, число передач: вперед – 5, назад – 1

ТРЭКОЛ ЮГРА – модель которую по достоинству оценят любители путешествий по бездорожью. Он сохранил внешний облик и воплотил в себе все самые лучшие технические решения модели ТРЭКОЛ. На дежный и комфортабельный снегоболотоход ЮГРА рассчитан на 8 посадочных мест, обладает грузоподъемностью 1100 кг и имеет постоянный полный привод 4x4. На снегоболотоход устанавливаются шины сверхнизкого давления имеющие 2 или 4 слоя корда:

1600x700-635

1650x700-635

БАЗОВАЯ КОМПЛЕКТАЦИЯ включает в себя: подогрев лобового стекла, подогрев боковых зеркал, передних сидений, компрессор для накачки шин, аптечка для ремонта шин, аптечка медицинская, знак аварийной остановки, домкрат, набор водительского инструмента, фара-искатель 2 шт, ремни безопасности водителя и переднего пассажира, люк, огнетушитель, манометр.

